



TIMST



heats your hearts ...



Волшебниот танц на пламенот факел
Нека го исполни твоето
Срце со љубов и топлина!

Со почит
Шикоски Spase

Vallëzimi magjik i flakës së pishtarit
Le ta mbushë zemrën
Tënde me dashuri dhe ngrohtësi!

Me respekt
Shikoski Spase



Огнот е едно од првите и најголемите човекови откритија кој низ векови го потпомагал и поддржувал развитокот на човештвото. Не случајно каминот или местото каде што горел огнот во домот било место каде што се одвивале најважните и најубавите моменти во животот на човекот.

Неопходноста на огнот резултира со развиток на “конструкции” кои ќе го штитат и одржуваат.

ТИМСТ со сериозност пристапува во конструирањето и изведбата на камините. Ние ја почитуваме убавината на каминот во домот, постојано истражуваме и дизајнираме нови модели со кои сè повеќе се доближуваме до Вашите потреби и идеи.

Со строго дефинирани контури секој наш модел има свој идентитет и тоа го прави впечатлив и привлечен, а со својот модерен дизајн секој камин претставува една уникатна креација.



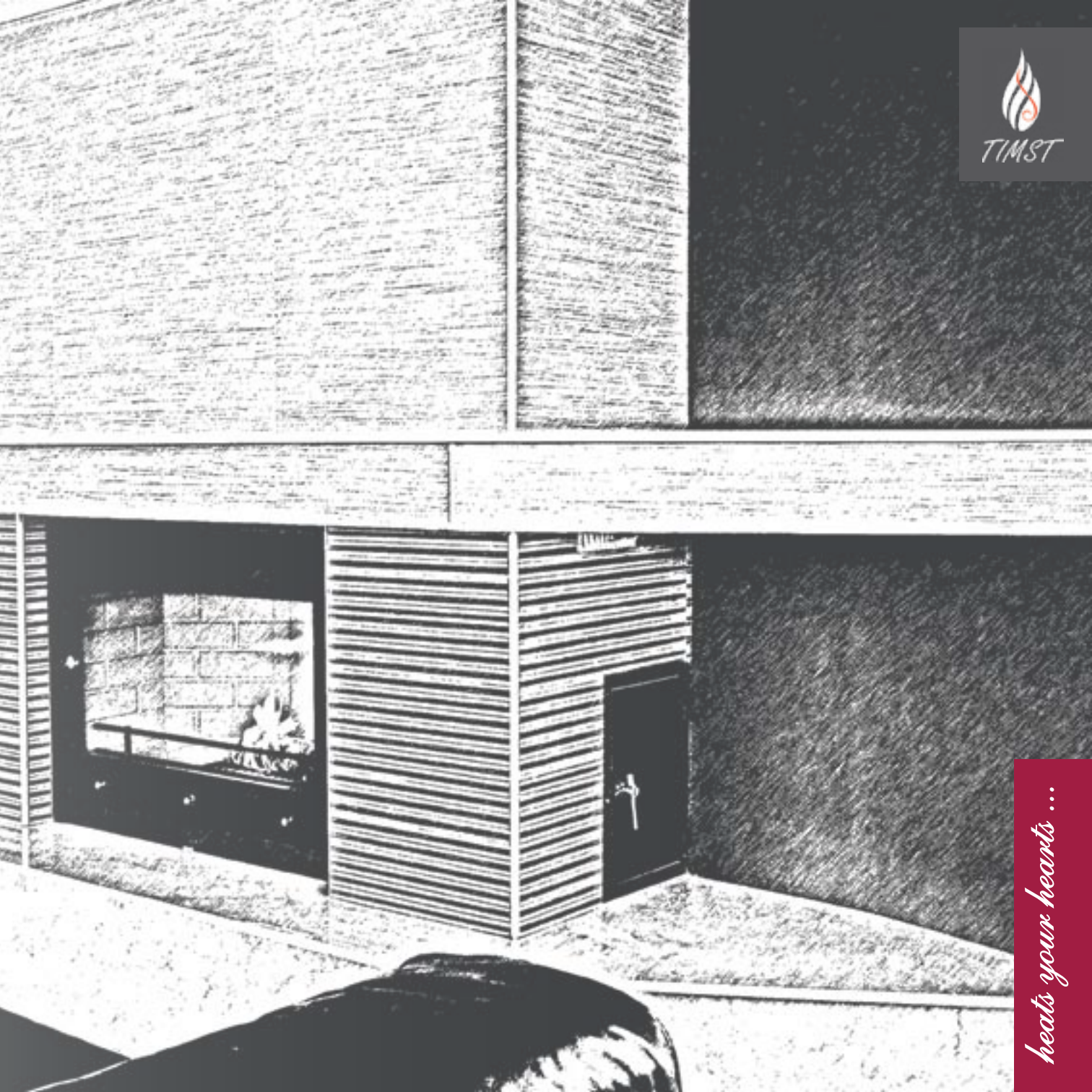

heats your hearts ...

Моделот **RK1** е основниот модел произведен во ТИМСТ и од него произлегуваат сите варијанти на рамни модели.

Каминот е со правоаголна основа, погоден за поставување на рамен сид. Со неговите минимални димензии RK1 е идеален модел за мали простории од околу 60m².

Каминот **RK1 rez** со резервоар за топловодно греење е проектиран за загревање на простор од околу 100m² - 140m².





Рамен камин



Рамен камин со лизгална врата



Рамен камин со резервоар за топловодно греење

МК 	AL 		RK1	RK1 L	RK1 rez
ширина	gjerësia	a cm	67	72	67
длабина	thellësia	b cm	47	47	47
висина на рамка	lartësia e kornizës	c cm	62	62	62
висина	lartësia	h cm	140	180	165
Ø излез за чад	Ø dalja e tymit	cm	20	20	20
тежина	pesha	kg	115	140	190
моќност	fuqia	kW	12	12	26
капацитет	kapaciteti	m ³	180 - 240	180 - 240	200 - 480
резервоар	rezervuari	L	/	/	44
зрачење	rrezatimi	kW	/	/	12
топла вода	uji i ngritë	kW	/	/	14



heats your hearts ...

Моделот **RK1A** излезе веднаш по основниот модел поради потребата за видливост од две страни. Го произведуваме во две варијанти - лев и десен модел.

Поради аголното стакло погоден е за поставување во аголна позиција, а со минималните димензии е идеален модел за простории од околу 60m².

Аголниот модел **RK1A rez** со резервоар за топловодно греење е проектиран за загревање на простории од околу 100m² - 140m².





Аголен камин



Аголен камин со лизгална врата



Аголен камин со резервоар за топловодно греење

МК 	AL 		RK1A	RK1A L	RK1A rez
ширина	gjerësia	a cm	67	69	67
длабина	thellësia	b cm	47	47	47
висина на рамка	lartësia e kornizës	c cm	62	62	62
висина	lartësia	h cm	140	180	165
Ø излез за чад	Ø dalja e tymit	cm	20	20	20
тежина	pesha	kg	115	140	190
моќност	fuqia	kW	12	12	26
капацитет	kapaciteti	m ³	180 - 240	180 - 240	200 - 480
резервоар	rezervuari	L	/	/	44
зрачење	rrezatimi	kW	/	/	12
топла вода	uji i ngritë	kW	/	/	14



heats your hearts ...

Првиот тростран камин е произведен 2002 година, најпрво основниот модел со една врата и две бочни фиксни стакла **RK1 vbb**, а потоа и втората варијанта со две врати и едно бочно фиксно стакло **RK1 vvb**.

Тространиот модел нуди видливост од секој агол, зависно од моделот може да се постави или на рамен сид или централно во просторот.



Проектиран е за загревање на простории од околу 60m².



Тростран камин
(вбб)



Тростран камин
(ввб)

МК 	AL 		RK1 vbb	RK1 vvb
ширина	gjerësia	a cm	67	67
длабина	thellësia	b cm	49	49
висина на рамка	lartësia e kornizës	c cm	62	62
висина	lartësia	h cm	140	140
Ø излез за чад	Ø dalja e tymit	cm	20	20
тежина	pesha	kg	115	115
моќност	fuqia	kW	12	12
капацитет	kapaciteti	m ³	180 - 240	180 - 240
резервоар	rezervuari	L	/	/
зрачење	rrezatimi	kW	/	/
топла вода	uji i ngrihhtë	kW	/	/



Рамниот камин **RK2** е еден од најбараните модели пред сè поради неговите димензии (ширина 84cm). Тој идеално се вклопува во секој простор и нуди одлична видливост на огнот.

Чувството на отворен оган се доловува со моделот со лизгална врата.

Моделот **RK2** е проектиран за загревање на простории од околу 80m², додека пак моделот со топловодно греење **RK2 rez** за простории од околу 140m² - 180m².





Рамен камин



Рамен камин со лизгална врата



Рамен камин со резервоар за топловодно греење

МК 	AL 		RK2	RK2 L	RK2 rez
ширина	gjerësia	a cm	84	90	84
длабина	thellësia	b cm	47	47	47
висина на рамка	lartësia e kornizës	c cm	69	69	69
висина	lartësia	h cm	145	180	173
Ø излез за чад	Ø dalja e tymit	cm	20	20	20
тежина	pesha	kg	145	175	230
моќност	fuqia	kW	14	14	32
капацитет	kapaciteti	m ³	200 - 280	200 - 280	240 - 600
резервоар	rezervuari	L	/	/	56
зрачење	rrezatimi	kW	/	/	14
топла вода	uji i ngritë	kW	/	/	18



Аголниот модел **RK2A** е камин со аголна врата која се отвора целосно во хоризонтален правец, додека пак вертикалното отворање ви нуди моделот со лизгална врата **RK2A L**. Овој модел е погоден за поставување во агол и нуди одлична видливост од повеќе страни. Проектиран е за загревање на простории од околу 80m².

Аголниот камин **RK2A rez** со резервоар за топловодно греење е модел со кој може да се загреат повеќе одделни простории со вкупна површина од околу 140m² - 180m².





Аголен камин



Аголен камин со лизгална врата



Аголен камин со резервоар за топловодно греење

МК 	AL 		RK2A	RK2A L	RK2A rez
ширина	gjerësia	a cm	82	84	82
длабина	thellësia	b cm	47	47	47
висина на рамка	lartësia e kornizës	c cm	67	67	67
висина	lartësia	h cm	145	180	173
Ø излез за чад	Ø dalja e tymit	cm	20	20	20
тежина	pesha	kg	145	175	230
моќност	fuqia	kW	14	14	32
капацитет	kapaciteti	m ³	200 - 280	200 - 280	240 - 600
резервоар	rezervuari	L	/	/	56
зрачење	rrezatimi	kW	/	/	14
топла вода	uji i ngrihtë	kW	/	/	18



heats your hearts ...

Двостраниот камин **RK2 vv** е дизајниран да може да се постави на преграден ѕид помеѓу две простории, најчесто тоа се дневната соба и трпезаријата. Со двете застаклени врати добивате впечаток дека се вградени два засебни камини. Тој ефект може да го постигнете со различна декоративна обработка на двете страни.

Тространиот модел **RK2 vvb** покрај двете големи врати има и едно бочно фиксно стакло кое нуди страничен поглед на огнот. Додека пак тространиот модел **RK2 vbb** е одличен за поставување на рамен ѕид и со трите застаклени врати овозможува да го гледате огнот од секој агол. Проектиран е за загревање на простории од околу 80m².





Рамен камин
двостран
(vv)



Тростран камин
(vbb)



Тростран камин
(vvb)

МК 	AL 		RK2 vv	RK2 vbb	RK2 vvb
ширина	gjerësia	a cm	84	84	84
длабина	thellësia	b cm	49	49	49
висина на рамка	lartësia e kornizës	c cm	69	69	69
висина	lartësia	h cm	145	145	145
Ø излез за чад	Ø dalja e tymit	cm	20	20	20
тежина	pesha	kg	145	145	145
моќност	fuqia	kW	14	14	14
капацитет	kapaciteti	m ³	200 - 280	200 - 280	200 - 280
резервоар	rezervuari	L	/	/	/
зрачење	rrezatimi	kW	/	/	/
топла вода	uji i ngritë	kW	/	/	/



Името на трапезниот камин **TK1** произлегува од формата на трапезното стакло кое е од едно парче. Поради специфичната димензија на стаклото го произведуваме само во една димензија. И покрај правоаголната основа и големата длабина од 62cm овој модел е исклучок и е често поставуван во аголна позиција токму поради трапезното стакло кое овозможува голема видливост од секој агол. Проектиран е за загревање на простории од 80m².

Трапезниот камин со лизгална врата **TK1 L** ви нуди можност да почувствувате отворен оган, додека пак трапезниот камин со резервоар **TK1 rez** е еден од помоќните модели во својата класа и е проектиран за загревање на простории од околу 140m² - 180m².





Трапезен камин



Трапезен камин со лизгална врата



Трапезен камин со резервоар за топловодно греење

МК 	AL 		TK1	TK1 L	TK1 rez
ширина	gjerësia	a cm	75	75	75
длабина	thellësia	b cm	62	62	62
висина на рамка	lartësia e kornizës	c cm	62	62	62
висина	lartësia	h cm	143	181	171
Ø излез за чад	Ø dalja e tymit	cm	20	20	20
тежина	pesha	kg	150	180	235
моќност	fuqia	kW	14	14	32
капацитет	kapaciteti	m ³	200 - 280	200 - 280	240 - 600
резервоар	rezervuari	L	/	/	56
зрачење	rrezatimi	kW	/	/	14
топла вода	uji i ngritë	kW	/	/	18



Кружниот камин **KK1m** е модел со заоблено стакло со строго определен радиус кој е фиксен и поради тоа овој модел го произведуваме со точно утврдени димензии.

Поради заобленото стакло овој модел е поволен за поставување во агол, најчесто со заоблено надворешно обликување со кое идеално се вклопува со страничните ѕидови.

Кружниот камин мал е модел со кој би загревале простор од околу 60m².

Го изработуваме и со лизгална врата.

Со кружниот модел со резервоар за топловодно греење можете да загреете простор од околу 100m²- 140m².





Кружен камин мал



Кружен камин мал со лизгална врата



Кружен камин мал со резервоар за топловодно греење

МК 	AL 		KK1m	KK1m L	KK1m rez
ширина	gjerësia	a cm	64	64	64
длабина	thellësia	b cm	60	60	60
висина на рамка	lartësia e kornizës	c cm	65	65	65
висина	lartësia	h cm	142	180	166
Ø излез за чад	Ø dalja e tymit	cm	20	20	20
тежина	pesha	kg	115	140	190
моќност	fuqia	kW	12	12	26
капацитет	kapaciteti	m ³	180 - 240	180 - 240	200 - 480
резервоар	rezervuari	L	/	/	44
зрачење	rrezatimi	kW	/	/	12
топла вода	uji i ngritë	kW	/	/	14



heats your hearts ...

Кружниот камин висок **KK1** се произведува со исти димензии во основа како и малиот, а се разликуваат само во висината на стаклото на вратата.

Поради големата висина на вратата овој модел не се произведува со лизгална врата ниту пак со резервоар.

Заобленото стакло условува и надворешната обработка да биде со заоблени форми. Најчесто овој модел се поставува во аголна позиција, а со високото стакло добивате одличен поглед на огнот од секој агол.

Проектиран е за загревање на простории од околу 60m².



Кружен камин

МК 	AL 		KK1
ширина	gjerësia	a cm	64
длабина	thellësia	b cm	60
висина на рамка	lartësia e kornizës	c cm	85
висина	lartësia	h cm	164
Ø излез за чад	Ø dalja e tymit	cm	20
тежина	pesha	kg	145
моќност	fuqia	kW	12
капацитет	kapaciteti	m ³	180 - 240
резервоар	rezervuari	L	/
зрачење	rrezatimi	kW	/
топла вода	uji i ngrihtë	kW	/



heats your hearts ...

Кружниот камин со ротирачка врата **KK2** е уникатен модел поради можноста кружната врата да ротира околу своето тело. Овој модел се разликува и по своите димензии со еднаква ширина и длабина. Поради големите димензии најчесто се поставува во големи простории над 80m², неретко и со поголема катна висина



Кружен камин со ротирачка врата

МК 	AL 		KK2
ширина	gjerësia	a cm	86
длабина	thellësia	b cm	86
висина на рамка	lartësia e kornizës	c cm	79
висина	lartësia	h cm	160
Ø излез за чад	Ø dalja e tymit	cm	20
тежина	pesha	kg	165
моќност	fuqia	kW	16
капацитет	kapaciteti	m ³	220 - 300
резервоар	rezervuari	L	/
зрачење	rrezatimi	kW	/
топла вода	uji i ngrihtë	kW	/



heats your hearts ...

Каминот **Плазма** е модел со рамно стакло, кој со своите пропорции наликува на плазма ТВ, па оттука потекнува и неговото име.

Овој камин има специфична основа, задните агли му се одземени, па затоа е идеален за поставување во агол.



Плазма каминот со лизгална врата ви нуди можност да почувствувате отворен оган. Со овој модел би можеле да загревате простор од околу 80m².



Плазма камин 1m



Плазма камин 1m со лизгална врата

МК 	AL 		PK1m	PK1m L
ширина	gjerësia	a cm	100	106
длабина	thellësia	b cm	47	47
висина на рамка	lartësia e kornizës	c cm	70	70
висина	lartësia	h cm	155	185
Ø излез за чад	Ø dalja e tymit	cm	20	20
тежина	pesha	kg	155	195
моќност	fuqia	kW	14	14
капацитет	kapaciteti	m ³	200 - 280	200 - 280
резервоар	rezervuari	L	/	/
зрачење	rrezatimi	kW	/	/
топла вода	uji i ngrirtë	kW	/	/



DVOSTRAN I TROSTRAN PLAZMA KAMIN PKT1m

Реден број 12

Првиот двостран камин произведен во ТИМСТ е токму двостраната Плазма. Потребата од ваков модел произлезе од дадената ситуација на терен, каде меѓу дневната соба и трпезаријата се појавуваа два видливи бетонски столба. Со поставувањето на двостран камин помеѓу нив добивме преграден ѕид, а со обработката ги сокривме столбовите. Моделот е проектиран за загревање на простории од околу 80m². Потоа во стандардно производство влегоа и тространите модели.





Плазма камин 1m
двостран
(вв)



Плазма камин 1m
тростран
(вбб)



Плазма камин 1m
тростран
(ввб)

МК 	AL 		PK1m vv	PK1m vbb	PK1m vvb
ширина	gjerësia	a cm	100	96	96
длабина	thellësia	b cm	49	59	59
висина на рамка	lartësia e kornizës	c cm	70	70	70
висина	lartësia	h cm	155	160	165
Ø излез за чад	Ø dalja e tymit	cm	20	20	20
тежина	pesha	kg	155	190	195
моќност	fuqia	kW	14	14	14
капацитет	kapaciteti	m ³	200 - 280	200 - 280	200 - 280
резервоар	rezervuari	L	/	/	/
зрачење	rrezatimi	kW	/	/	/
топла вода	uji i ngritë	kW	/	/	/



Плазма MAX е модел кој од Плазмата се разликува само по својата длабина, тој е за 10cm подлабок со што се добива подлабок горилник и место за ставање на повеќе дрва.

Со овој модел можете да загревате простор од околу 100m².

На овој модел има можност да се постави голем резервоар од 88l и со него би загревале простор од околу 180m² - 220m².

Плазмата MAX со лизгална врата ви нуди можност да почувствувате отворен оган.





Плазма Max 1m



Плазма Max 1m со лизгална врата



Плазма Max 1m со резервоар за топловодно греење

МК 	AL 		PKmax	PKmax L	PKmax rez
ширина	gjerësia	a cm	100	105	100
длабина	thellësia	b cm	57	57	57
висина на рамка	lartësia e kornizës	c cm	70	70	70
висина	lartësia	h cm	155	185	179
Ø излез за чад	Ø dalja e tymit	cm	20	20	20
тежина	pesha	kg	165	205	280
моќност	fuqia	kW	16	16	42
капацитет	kapaciteti	m ³	240 - 320	240 - 320	280 - 780
резервоар	rezervuari	L	/	/	88
зрачење	rrezatimi	kW	/	/	14
топла вода	uji i ngritë	kW	/	/	28



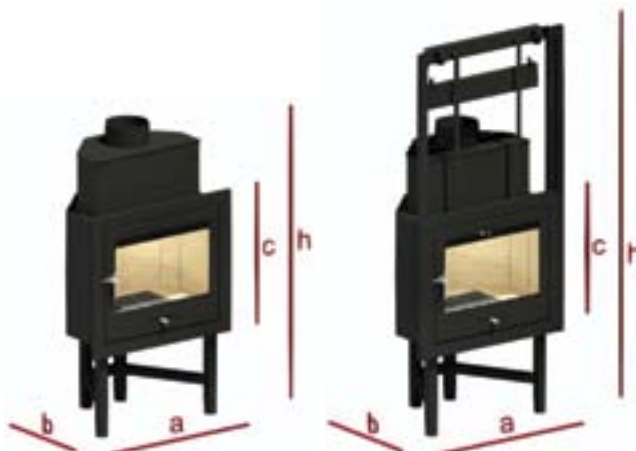

Името Плазма Мала произлегува од стандардниот модел на Плазма. Има помали димензии, 75cm ширина со одземен задни агли. Поставен и вграден во агол одзема малку простор.

Плазма мала со лизгална врата ви нуди можност да почувствувате отворен оган. Со овој модел можете да загревате простор од околу 60m².



Плазма мала

Плазма мала со лизгална врата

МК 	AL 		PKM	PKM L
ширина	gjerësia	a cm	75	79
длабина	thellësia	b cm	47	47
висина на рамка	lartësia e kornizës	c cm	65	65
висина	lartësia	h cm	140	178
Ø излез за чад	Ø dalja e tymit	cm	20	20
тежина	pesha	kg	115	145
моќност	fuqia	kW	12	12
капацитет	kapaciteti	m ³	180 - 240	180 - 240
резервоар	rezervuari	L	/	/
зрачење	rrezatimi	kW	/	/
топла вода	uji i ngritë	kW	/	/



АРТ Плазма е модел со специфична изгравирана рамка која е закосена под агол од 45°. Дизајнот на изгравираната рамка може да биде и по Ваша желба. Се произведува во димензии на Плазма 1m и Плазма мала 75cm.



Поради специфичната закосена рамка овој модел не се произведува со лизгална врата. Со овој модел би можеле да загревате простор од околу 80m².



Арт Плазма



Арт Плазма со лизгална врата

МК 	AL 		ART PK1m	ART PKM
ширина	gjerësia	a cm	104	76
длабина	thellësia	b cm	53	52
висина на рамка	lartësia e kornizës	c cm	74	66
висина	lartësia	h cm	155	140
Ø излез за чад	Ø dalja e tymit	cm	20	20
тежина	pesha	kg	165	120
моќност	fuqia	kW	14	12
капацитет	kapaciteti	m ³	200 - 280	180 - 240
резервоар	rezervuari	L	/	/
зрачење	rrezatimi	kW	/	/
топла вода	uji i ngrihhtë	kW	/	/



PLAZMA KAMIN PK 1.2m

Реден број 16

Каминот Плазма 1,2m е еден од нашите најголеми модели кои се во стандардно производство. Поради големите димензии погоден е за поставување во поголеми простории, најчесто на рамен ѕид поради правоаголното лежиште. Овој модел има моќност од 18kW со кој би загревале отворен простор од околу 100m².



Големите димензии дозволуваат поставување на голем резервоар за топловодно греење со литража од 126l и вкупна моќност од 60 kW за загревање на простор од околу 220m² - 260m².



Плазма Камин 1.2m

Плазма Камин 1.2m со лизгална врата

Плазма Камин 1.2m со резервоар за топловодно греење

МК 	AL 		PK1.2m	PK1.2m L	PK1.2m rez
ширина	gjerësia	a cm	120	125	120
длабина	thellësia	b cm	57	57	67
висина на рамка	lartësia e kornizës	c cm	80	80	70
висина	lartësia	h cm	168	181	183
Ø излез за чад	Ø dalja e tymit	cm	25	25	25
тежина	pesha	kg	220	270	385
моќност	fuqia	kW	18	18	60
капацитет	kapaciteti	m ³	260 - 360	260 - 360	360 - 900
резервоар	rezervuari	L	/	/	126
зрачење	rrezatimi	kW	/	/	18
топла вода	uji i ngrihhtë	kW	/	/	42



DVOSTRAN I TROSTRAN PLAZMA KAMIN PKT 1.2m

Реден број 17

Двостраниот Плазма камин 1,2m е проектиран за поставување како преграден ѕид помеѓу пространи дневни соби и трпезарии. Со двете застаклени врати добивате впечаток дека се вградени два засебни камини. Тој ефект може да го постигнете со различна декоративна обработка на двете страни.

Тространиот Плазма камин 1,2m во модел покрај двете големи врати има и бочна врата која нуди страничен поглед на огнот.

Додека пак тространиот плазма камин 1,2m во бб е одличен за поставување на рамен ѕид и со трите застаклени страни овозможува да го гледате огнот од секој агол. Со овие модели може да загревате простор од околу 120m².





Плазма Камин 1.2m
двостран (vv)



Плазма Камин 1.2m
тростран (vbb)



Плазма Камин 1.2m
тростран (vvb)

МК 	AL 		PK 1.2m vv	PKT 1.2m L vbb	PKT 1.2m vvb
ширина	gjerësia	a cm	120	120	122
длабина	thellësia	b cm	57	59	59
висина на рамка	lartësia e kornizës	c cm	70	70	70
висина	lartësia	h cm	157	165	160
Ø излез за чад	Ø dalja e tymit	cm	25	25	25
тежина	pesha	kg	255	225	235
моќност	fuqia	kW	18	18	18
капацитет	kapaciteti	m ³	260 - 360	260 - 360	260 - 360
резервоар	rezervuari	L	/	/	/
зрачење	rrezatimi	kW	/	/	/
топла вода	uji i ngritë	kW	/	/	/



TIMST



heats your hearts ...

Каминот Панорама вбб е модел со три застаклени страни и самото име кажува дека нуди панорамски визури на огнот. За користење на каминот целата врата со сите три застаклени страни лизга нагоре и се добива еден вид отворено ложиште, додека пак за чистење на стаклото целата врата лизга хоризонтално.

Каминот Панорама ввб е еден од поново проектираните модели и е погоден за поставување централно во просторот. Вратата на овој модел со сите три застаклени страни лизга нагоре. Модерниот дизајн е без метални пречки на видливите агли и дава панорамска слика на огнот. Големите застаклени површини не дозволуваат каминот да се произведува со димензии поголеми од 85cm. Со овие модели може да загревате простор од околу 80m².





Панорама (вбб)



Панорама (вбб)



Панорама (ввб)

МК 	AL 		Panorama vbb	Panorama vbb Ramax	Panorama vvb
ширина	gjerësia	a cm	77	100	85
длабина	thellësia	b cm	51	51	55
висина на рамка	lartësia e kornizës	c cm	63	63	58
висина	lartësia	h cm	175	175	178
Ø излез за чад	Ø dalja e tymit	cm	20	25	20
тежина	pesha	kg	165	210	210
моќност	fuqia	kW	14	16	12
капацитет	kapaciteti	m ³	200 - 280	240 - 320	180 - 240
резервоар	rezervuari	L	/	/	/
зрачење	rrezatimi	kW	/	/	/
топла вода	uji i ngritë	kW	/	/	/



heats your hearts ...

Првиот камин Кристал е произведен во 2014 година. Од останатите рамни модели се разликува по тоа што нема видливи метални рамки на вратата.

Огноотпорното стакло со димензии 90cm x 60cm ја формира предната страна на овој модел.



На барање на инвеститорите произведовме и поголем модел со ширина од 110cm. Моделот е проектиран за загревање на простории од околу 80m².



Кристал 95



Кристал 110

МК 	AL 		Kristal 95	Kristal 110
ширина	gjerësia	a cm	95	110
длабина	thellësia	b cm	58	58
висина на рамка	lartësia e kornizës	c cm	65	70
висина	lartësia	h cm	153	158
Ø излез за чад	Ø dalja e tymit	cm	20	20
тежина	pesha	kg	195	230
моќност	fuqia	kW	12	14
капацитет	kapaciteti	m ³	180 - 240	200 - 280
резервоар	rezervuari	L	/	/
зрачење	rrezatimi	kW	/	/
топла вода	uji i ngrihhtë	kW	/	/





Каминот *Image* е модел со фина мазна обработка на металот и може да стои слободно во просторот. Специфичноста на овој модел е кружната ногарка на која се носи неговата тежина како и црната цевка за излез на чад која што е видлива.

Каминот *Flat* по формата наликува на каминот *Image*, но произведен е во поголеми димензии.

И двата модели може надворешно да се обработат и како вградливи ложишта. Со овие модели можете да загревате простор од околу $60m^2$ - $80m^2$.



МК 	AL 		Image	Flat
ширина	gjerësia	a cm	78	88
длабина	thellësia	b cm	40	42
висина на рамка	lartësia e kornizës	c cm	98	104
висина	lartësia	h cm	136	145
Ø излез за чад	Ø dalja e tymit	cm	20	25
тежина	pesha	kg	135	145
моќност	fuqia	kW	10	12
капацитет	kapaciteti	m ³	150 - 200	180 - 240
резервоар	rezervuari	L	/	/
зрачење	rrezatimi	kW	/	/
топла вода	uji i ngrihhtë	kW	/	/



heats your hearts ...



Моделот Фокус е проектиран како висечки камин кој мора да се фиксира на носечка конструкција. Овој модел го произведуваме со $f90\text{cm}$ и $f125\text{cm}$, а црната видлива цевка за излез на чад ја произведуваме со должина во зависност од катната висина. Со овие модели би можеле да загревате простор од околу 60m^2 - 80m^2 .



Фокус 90



Фокус 125

МК 	AL 		Fokus 90	Fokus 125
ширина	gjerësia	a cm	90	125
длабина	thellësia	a cm	90	125
висина на рамка	lartësia e kornizës	c cm	/	/
висина	lartësia	h cm	/	/
Ø излез за чад	Ø dalja e tymit	cm	22	25
тежина	pesha	kg	150	220
моќност	fuqia	kW	10	12
капацитет	kapaciteti	m ³	150 - 200	180 - 240
резервоар	rezervuari	L	/	/
зрачење	rrezatimi	kW	/	/
топла вода	uji i ngrihhtë	kW	/	/



heats your hearts ...

Печката Бокс е првата модуларна печка произведена кај нас. Модулите за складирање на дрвата достапни се во три бои и може да се распоредат по желба. Со моќност од 12kW печката загрева простор од околу 50m²- 70m². Поседува примерен влез на воздух во ложиштето, систем за додатно согорување и систем за чистење на стаклото, регулатор на излезни гасови како и радијатор на топлина (метални плочки кои ја рефлектираат топлината од кункот.

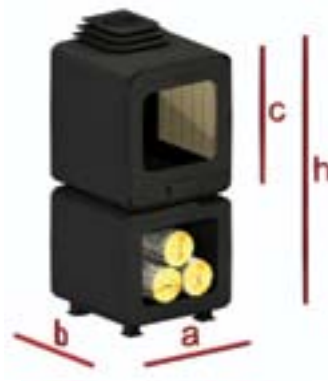

Бокс

МК 	AL 		Box
ширина	gjerësia	a cm	45
длабина	thellësia	b cm	45
висина на рамка	lartësia e kornizës	c cm	50
висина	lartësia	h cm	94
Ø излез за чад	Ø dalja e tymit	cm	12
тежина	pesha	kg	135
моќност	fuqia	kW	12
капацитет	kapaciteti	m ³	180 - 240
резервоар	rezervuari	L	/
зрачење	rrezatimi	kW	/
топла вода	uji i ngrihtë	kW	/



Камините на Био Етанол ги изработуваме по нарачка, според Ваши димензии и барања, во склад со техничките можности. Моделите можат надворешно да се обработат или пак да стојат слободно во просторот. Изработката е од котловски челик соодветно заштитен со изолација Суперизол на потребни позиции. Био Етанолот е течно гориво кое се налева во иноксен резервоар којшто е издржлив на висока температура и може да се најде во повеќе димензии





Камините на гас ги произведуваме по нарачка, во зависност од местоположбата и барањата на купувачот, во склад со техничките можности.

Овие модели ги произведуваме во различни димензии, но не повеќе од 5m. Камините поседуваат регулатор на топлина со далечински управувач со кој се подесува низок или висок оган.

Овие модели мора да бидат поврзани со оџак.





GALERIJA





GALERIJA





GALERIJA





GALERIJA



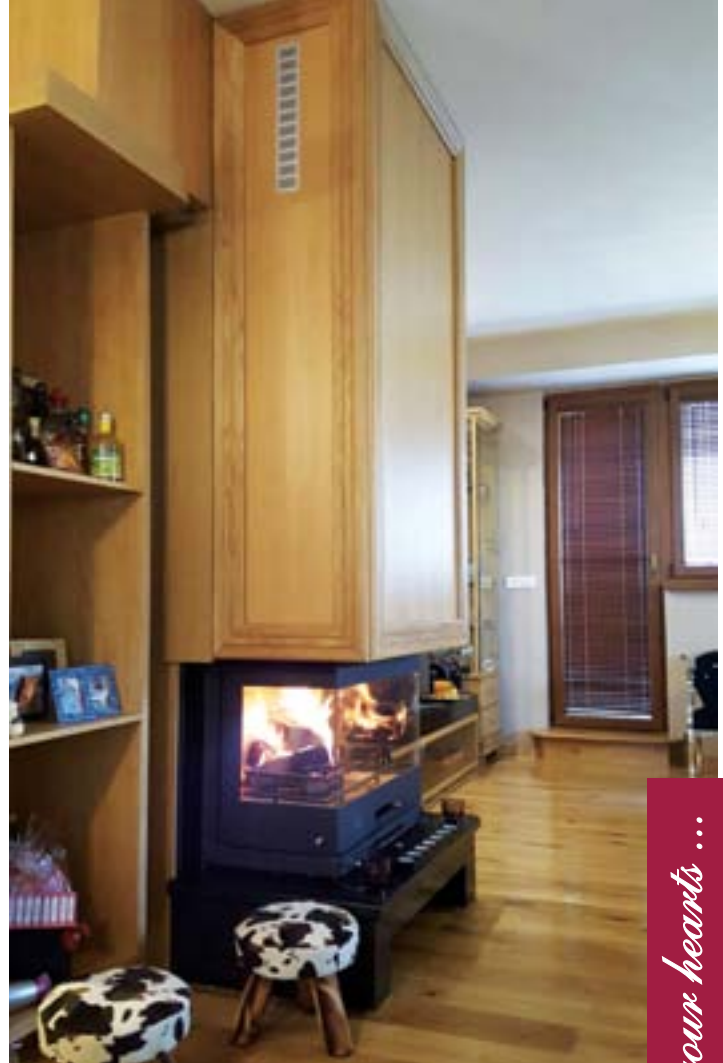

KONTAKTI

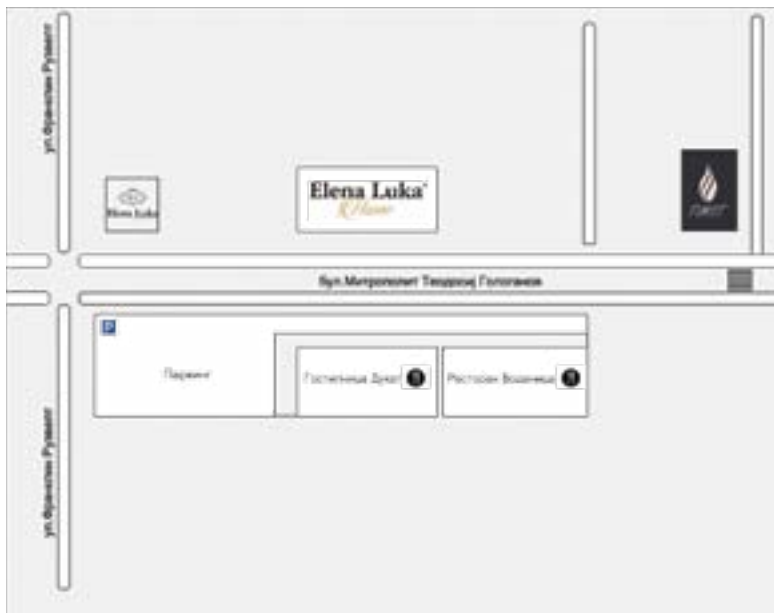

TIMST Салон Скопје
Бул.Митрополит Теодосиј
Гологанов бр.64А

1000 Скопје, Македонија

тел.: **+3892 3 230 792,**

+389 71 243 165,

+389 71 362 764

e-mail: **timstskopje@hotmail.com**

 **Timst Kamini**

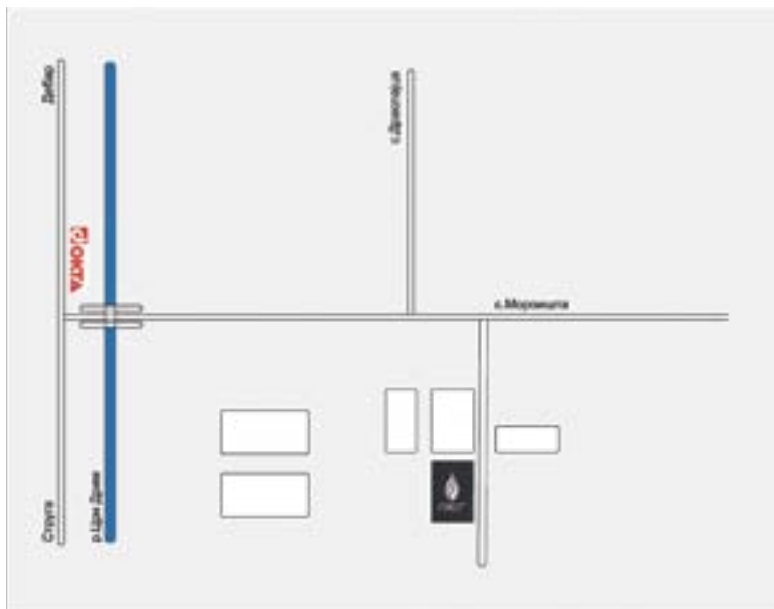

TIMST фабрика Струга

Индустријска Зона ББ

6330 Струга, Македонија

тел/факс: **+389 46 700 946,**

+389 46 700 943

e-mail: **timst@t.mk**

 **Timst Kamini**



... *Thank you*